

3,2/√(√)

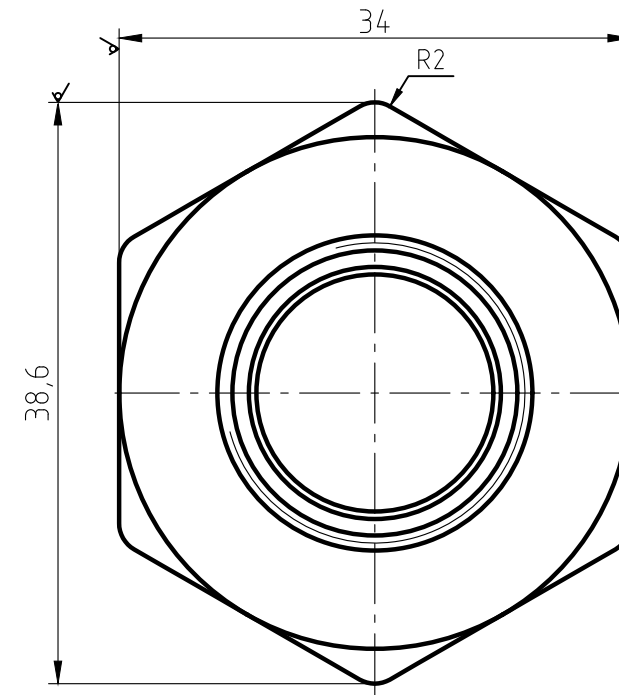
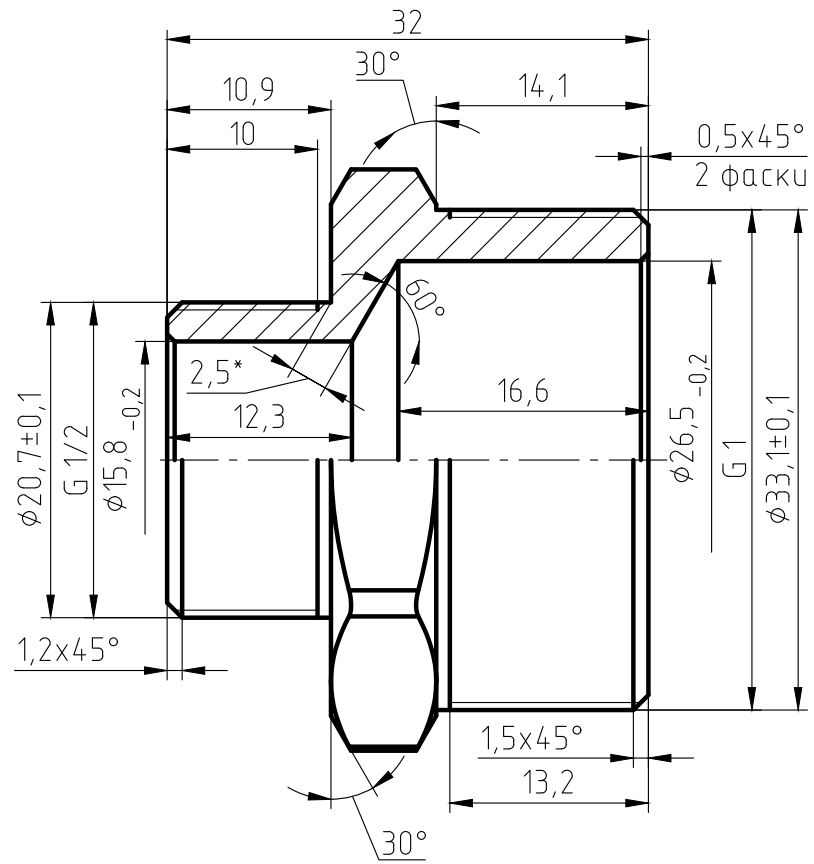

1. The parts should be 59-1 materials, no fissuress surface sand-throwing treatment and nickel plating. All nickel plating.
2. Not specified R0.5, slope of 1*.
3. Surface is clear and smoothly, deburring C0.2.
4. The dimintions on the drawings are of the finished products.
5. The Male thread should be bitten.

Перв. примен.
Справ. №
Инв. № дубл.
Взам. инв. №
Подп. и дата
Инв. № подл.

Подп. и дата
Инв. № дубл.
Взам. инв. №
Подп. и дата
Инв. № подл.

					Ниппель переходник 1/2"-1" НН ИС.072015		
Изм.	Лист	№ докум.	Подп.	Дата	Лит.	Масса	Масштаб
Разраб.						73,8	2:1
Пров.					Лист 1		
Т.контр.					Листов 1		
Н.контр.					ЛС 59-1 ГОСТ 15527-2004		
Утв.							